

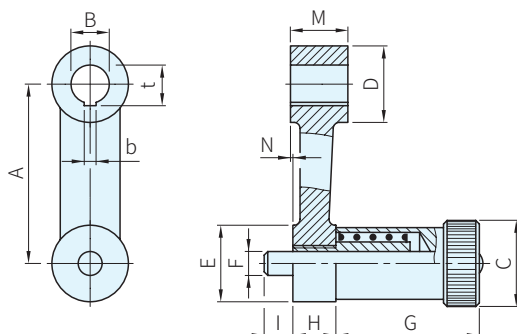

本體		把手		定位銷	
材質	處理	材質	處理	材質	處理
GGG鑄鐵	噴砂	鋼	染黑	鋼	硬化



圓孔 品號	庫存	鍵槽 品號	庫存	A	C	D	E	F -0.02 -0.04	G	H	I	B H7	M	N
SGR558-0010	△	SGR558-0011	△	75	32	32	28	10	60	18	12	16	24	1
SGR558-0020	△	SGR558-0021	△	90		34						18	26	
SGR558-0030	△	SGR558-0031	△	110		36						20	30	
SGR558-0040	△	SGR558-0041	△	135		42						22	32	
SGR558-0050	△	SGR558-0051	△	165		44						24	36	

SP 特長

・可用於將軸定位至預定位置上

訂貨： 交期：

SGR558-0010

DIN6885 鍵槽規格							
B	12	14	16	18	20	22	24
b	4.0	5.0	5.0	6.0	6.0	6.0	8.0
t	13.1	15.3	17.3	19.7	21.7	23.7	25.7